

# DESCRIPTIF TECHNIQUE DISTRIBUTEUR AUTOMATIQUE DE PRODUITS ALIMENTAIRES FRAIS

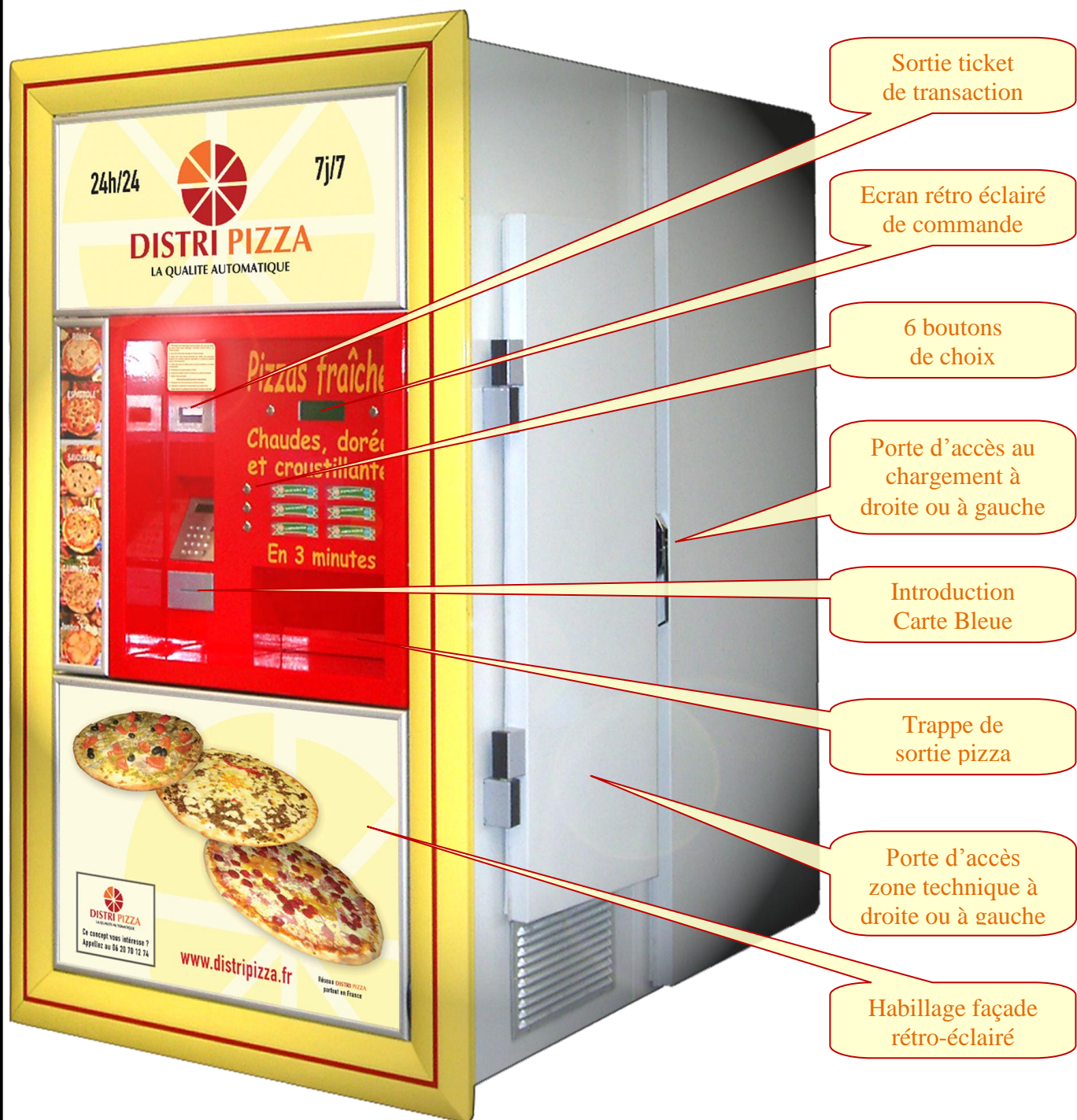

DESCRIPTIF TECHNIQUE DU DISTRIBUTEUR AUTOMATIQUE DE PRODUITS ALIMENTAIRES

## DistriPizza

LA QUALITE AUTOMATIQUE

[www.DistriPizza.fr](http://www.DistriPizza.fr)

em@il: [info@distripizza.fr](mailto:info@distripizza.fr)

Page  
1/7

Contenance : **40 Produits – 6 Choix**

Temps de Distribution : Pizza chaude en **3 minutes**  
ou Froide en **30 secondes**

Dimensions : **1225 x 2170 x Ht 2180** Hors Tout

Alimentation : **220V** mono – 50 Hz

Puissance Totale Maxi : **5 KW**



Groupe de froid  
de type industriel

Zone Réfrigérée  
Régulée à 2° C

Zone technique  
de réchauffage

**DESCRIPTIF TECHNIQUE DU DISTRIBUTEUR AUTOMATIQUE DE PRODUITS ALIMENTAIRES**

**DistriPizza**

**LA QUALITE AUTOMATIQUE**

[www.DistriPizza.fr](http://www.DistriPizza.fr)

em@il: [info@distripizza.fr](mailto:info@distripizza.fr)

Page  
2/7

# CARACTERISTIQUES TECHNIQUES POUR L'INSTALLATION DU DISTRIBUTEUR

## 1-DIMENSIONS

Façade : Hauteur 2180 x Largeur 1225 x Profondeur hors tout 2170

Hauteur minimum pieds réglables : 50 mm

-1 porte partie chambre froide

-1 porte partie cuisson

Au choix les portes peuvent être à gauche ou à droite, (à préciser à la commande).

## 2-CARACTERISTIQUES ELECTRIQUES

Puissance : 0.75 KW pour le groupe froid

4 KW maxi pour le four

0.24 KW pour le manipulateur

Soit un total de **5 KW** pour l'ensemble du distributeur \_ Equivalent à **23 A maxi** sous 220 V~

### ATTENTION.:

L'alimentation électrique doit **impérativement** être faite par un professionnel avec un câble semi-rigide 3 conducteur (Phase Neutre Terre) d'une section minimale de 6 mm<sup>2</sup> tiré directement depuis le tableau électrique de votre point de vente et protégé par un disjoncteur de 32A . Prévoir une sur-longueur de 3 mètres de câble, entrée électrique depuis le dessous à l'avant du distributeur. (Voir feuille 4/7)

## 3-CARACTERISTIQUES DE COMMUNICATION

Un abonnement puce GPRS / 3G à 29.90€ / mois est nécessaire pour les communications du distributeur.

Afin de vous simplifier les démarches, nous vous assisterons pour l'obtention de cet abonnement spécifique.

## 4-CARACTERISTIQUES BANCAIRE

Afin de paramétrer le TPE (Terminal de Paiement Electronique) et de lui indiquer le compte bancaire sur lequel il doit transférer les transactions il faut impérativement demander à votre banque :

**UNE CARTE COMMERCANT OU CARTE DE DOMICILIATION** spécifique pour le distributeur en leur précisant que le paramétrage du compte doit être fait pour un **Automate de distribution**.

Plus de précisions, et notamment un document à remettre à votre banquier vous serons fournis lors de la commande.

*DESCRIPTIF TECHNIQUE DU DISTRIBUTEUR AUTOMATIQUE DE PRODUITS ALIMENTAIRES*

**DistriPizza**

LA QUALITE AUTOMATIQUE

[www.DistriPizza.fr](http://www.DistriPizza.fr)

em@il: [info@distripizza.fr](mailto:info@distripizza.fr)

Page  
3/7

## VUE DE DESSUS

Distributeur  
Chargement  
à GAUCHE

Distributeur  
Chargement  
A DROITE

Porte de  
chargement

Porte de  
chargement

Sur longueur mini 3 m.

Sur longueur mini 3 m.

Câble électrique  
3 G 6<sup>2</sup>  
Arrivée par dessous

Câble électrique  
3 G 6<sup>2</sup>  
Arrivée par dessous

**DESCRIPTIF TECHNIQUE DU DISTRIBUTEUR AUTOMATIQUE DE PRODUITS ALIMENTAIRES**

**DistriPizza**

LA QUALITE AUTOMATIQUE

[www.DistriPizza.fr](http://www.DistriPizza.fr)

em@il: [info@distripizza.fr](mailto:info@distripizza.fr)

Page  
4/7

## DISTRIBUTEUR SANS HABILLAGE

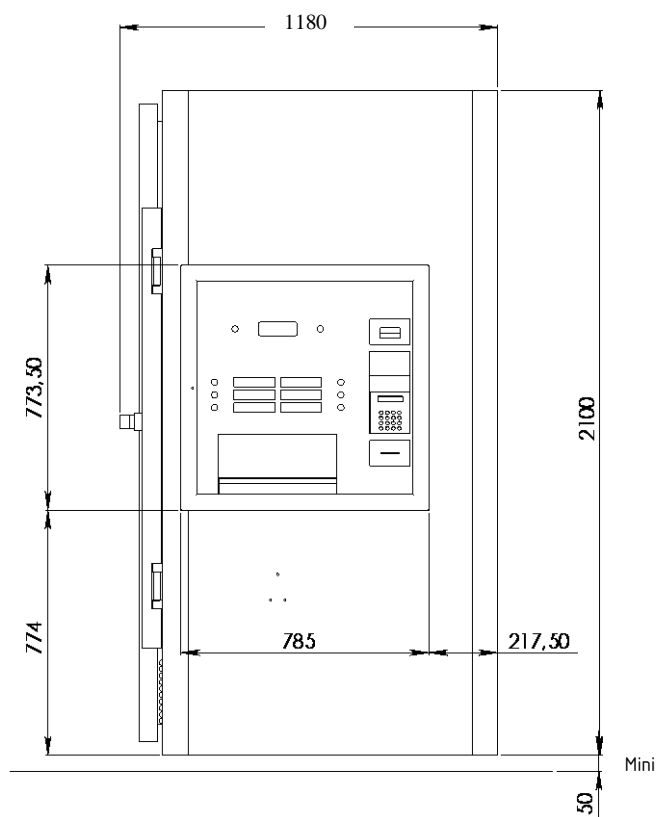

## DIMENSIONS DES FACADES

## DISTRIBUTEUR AVEC HABILLAGE

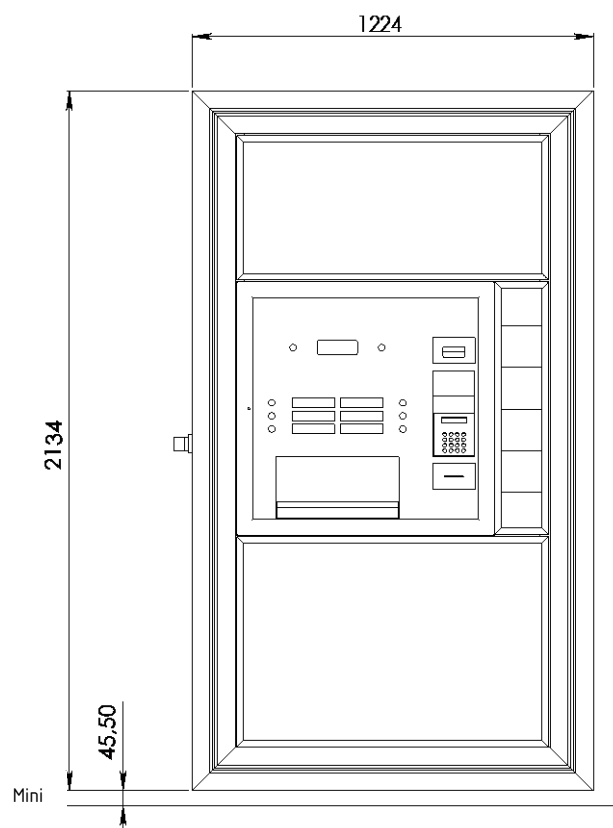

*DESCRIPTIF TECHNIQUE DU DISTRIBUTEUR AUTOMATIQUE DE PRODUITS ALIMENTAIRES*

**DistriPizza**

LA QUALITE AUTOMATIQUE

[www.DistriPizza.fr](http://www.DistriPizza.fr)

em@il: [info@distripizza.fr](mailto:info@distripizza.fr)

Page  
5/7

# CARACTERISTIQUES DIMENSIONNELLES PRECISES

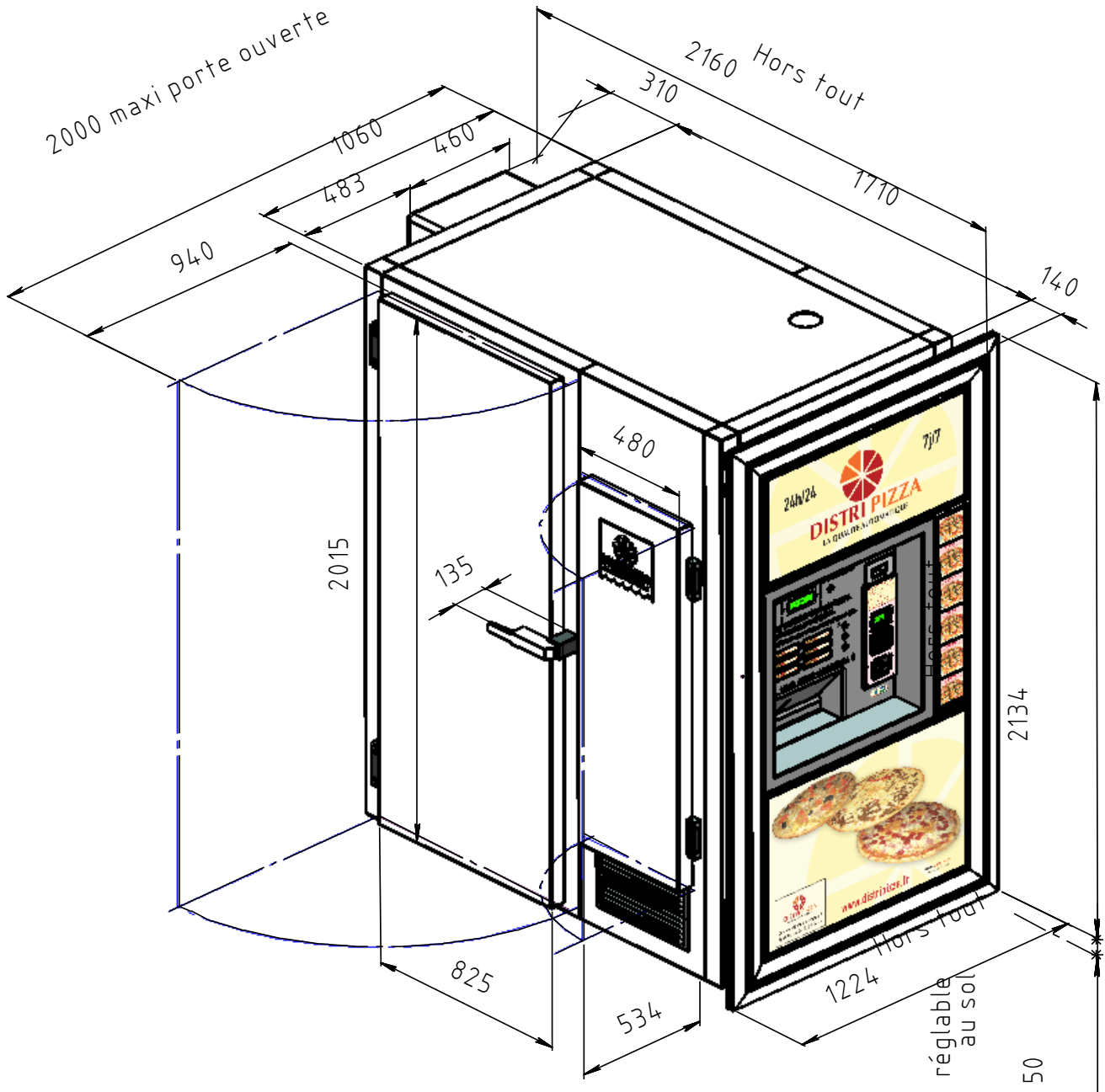

Tolérances générales +/- 5 mm

**DESCRIPTIF TECHNIQUE DU DISTRIBUTEUR AUTOMATIQUE DE PRODUITS ALIMENTAIRES**

## DistriPizza

LA QUALITE AUTOMATIQUE

[www.DistriPizza.fr](http://www.DistriPizza.fr)

em@il: [info@distripizza.fr](mailto:info@distripizza.fr)

Page  
6/7

# COLISAGE

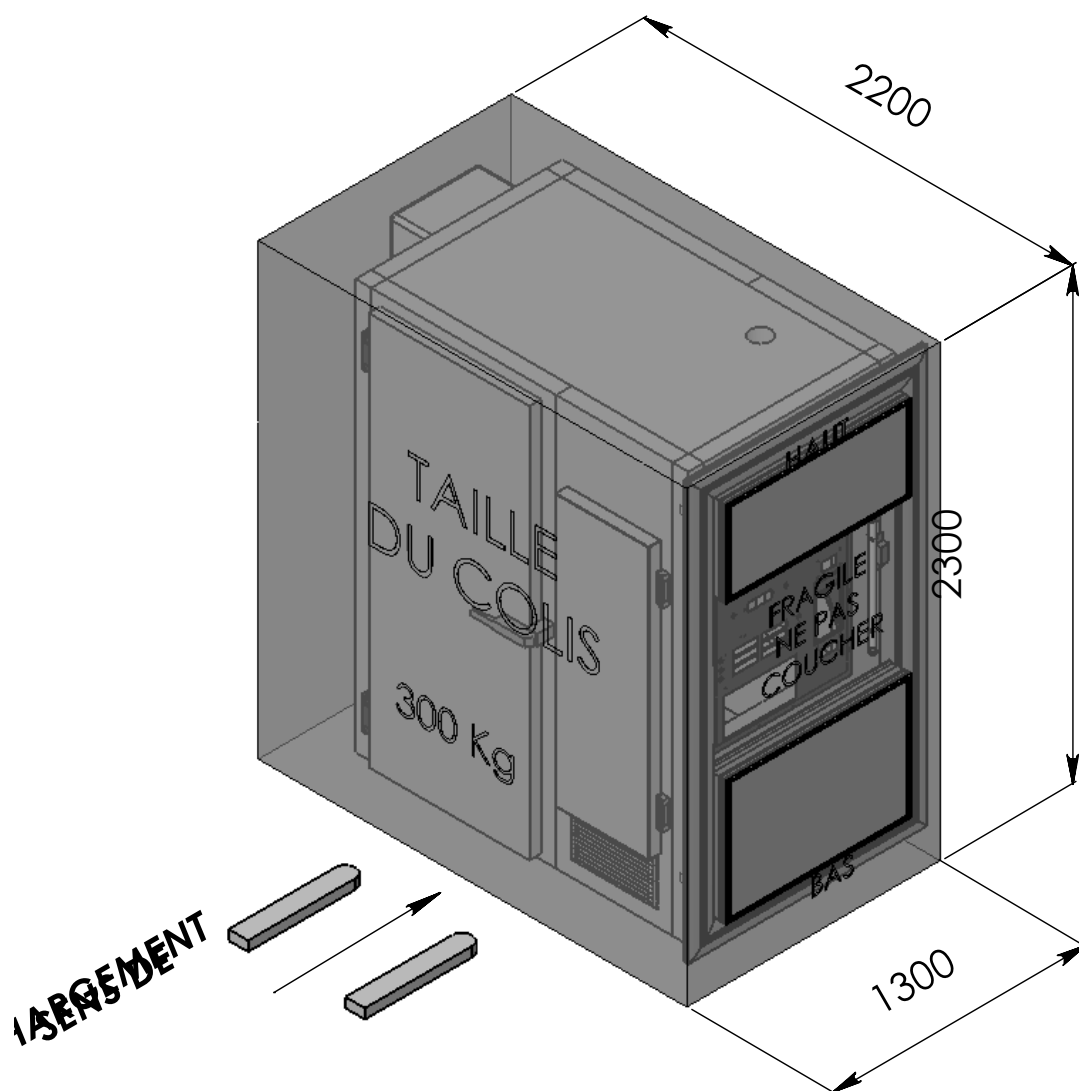

DESCRIPTIF TECHNIQUE DU DISTRIBUTEUR AUTOMATIQUE DE PRODUITS ALIMENTAIRES

**DistriPizza**

LA QUALITE AUTOMATIQUE

[www.DistriPizza.fr](http://www.DistriPizza.fr)

em@il: [info@distripizza.fr](mailto:info@distripizza.fr)

Page  
7/7